



Tecnología de cadenas de rodillos



Energía impulsiva de alta Calidad

Las cadenas de rodillos Link-Belt

Ideales para el sector de elevación y transporte, se fabrican con un alto estándar de calidad. Nuestro programa ofrece soluciones para una amplia gama de aplicaciones.



**Nuestra gama
de
productos:**

Cadenas de rodillos ISO

Cadenas de rodillos ANSI

**Cadenas de rodillos, serie H
(reforzadas)**

**Cadenas de rodillos resistentes
a la corrosión ISO**

**Cadenas de rodillos resistentes a la
corrosión Ansi**

**Cadenas transportadoras
de eslabones largos**

**Cadenas transportadoras
de eslabones largos
con rodillos**

**Cadenas transportadoras
de eslabones largos, resistentes
a la corrosión**

**Cadenas de rodillos
con accesorios**

**Cadenas de rodillos
con perno hueco**

Cadenas tipo rotary



Link-Belt®

Nuestros resultados

Disponibilidad y plazos de entrega transparentes

avanzan



Rendimiento que convence

A lo largo de los últimos cien años, la marca Link-Belt se ha convertido en sinónimo de productos de alta calidad.

Además, las cadenas de rodillo de Link-Belt están fabricadas según las normas DIN EN ISO 9000.

La calidad es nuestro estándar



Todos los productos de Link-Belt se fabrican de acuerdo a las directivas del certificado DIN EN ISO 9000.

Productos de alta calidad a precios razonables

La calidad de nuestros productos y nuestro servicio están por encima de lo habitual. Usted disfrutará de las ventajas que le ofrece Link-Belt.

La relación calidad-precio de nuestra oferta satisfará sus exigencias.

La gama de productos de Link-Belt

Cadenas de rodillos estándar



Cadenas de rodillos BS/ISO

Cadenas de rodillos ANSI

Cadenas de rodillos de eslabones largos

Cadenas de rodillos de pernos huecos

Los componentes de la cadena de rodillos

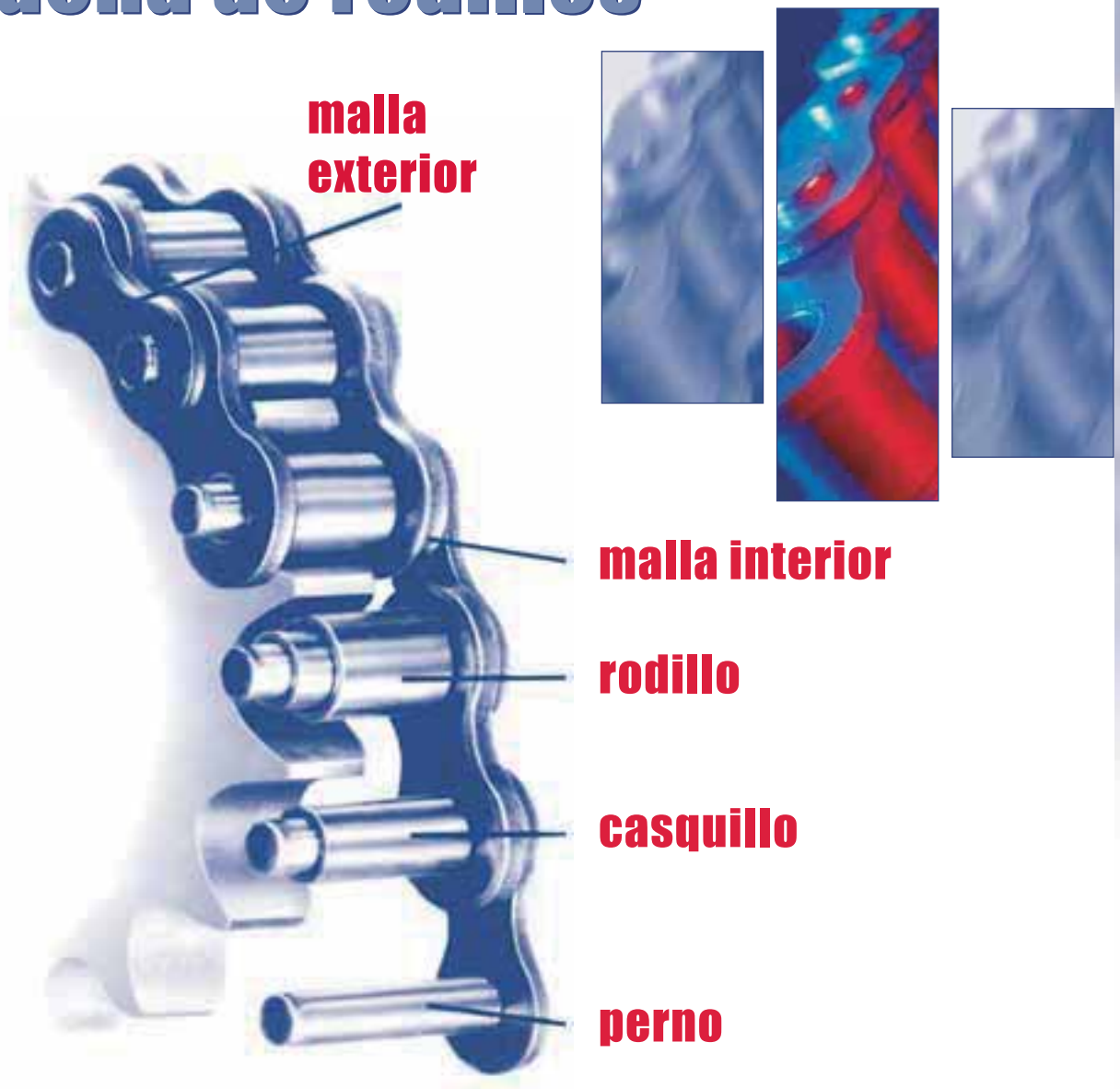

La función de los componentes de la cadena de rodillos

Las **mallas** transmiten toda la fuerza y absorben los impactos. Las mallas representan la parte crítica de la cadena cuando se tiene en cuenta la resistencia a la fatiga, siendo las mallas interiores más susceptibles que las exteriores. Las mallas Link-Belt están reforzadas.

Los **rodillos** protegen los casquillos contra impactos. Para cumplir esta función, los rodillos tienen que estar tratados. Otra función es la de proteger el lado de trabajo de la rueda de cadena contra el desgaste.

El **perno** y el **casquillo** constituyen la articulación de la cadena y protegen la cadena de rodillos contra el desgaste. A este efecto, los pernos y los casquillos estándar están cementados. Los pernos van unidos a la malla exterior y los casquillos a la malla interior a presión.

Diagramas para la elección



Cadena de rodillos según ISO

Potencia transmisible en kW de cadenas simples

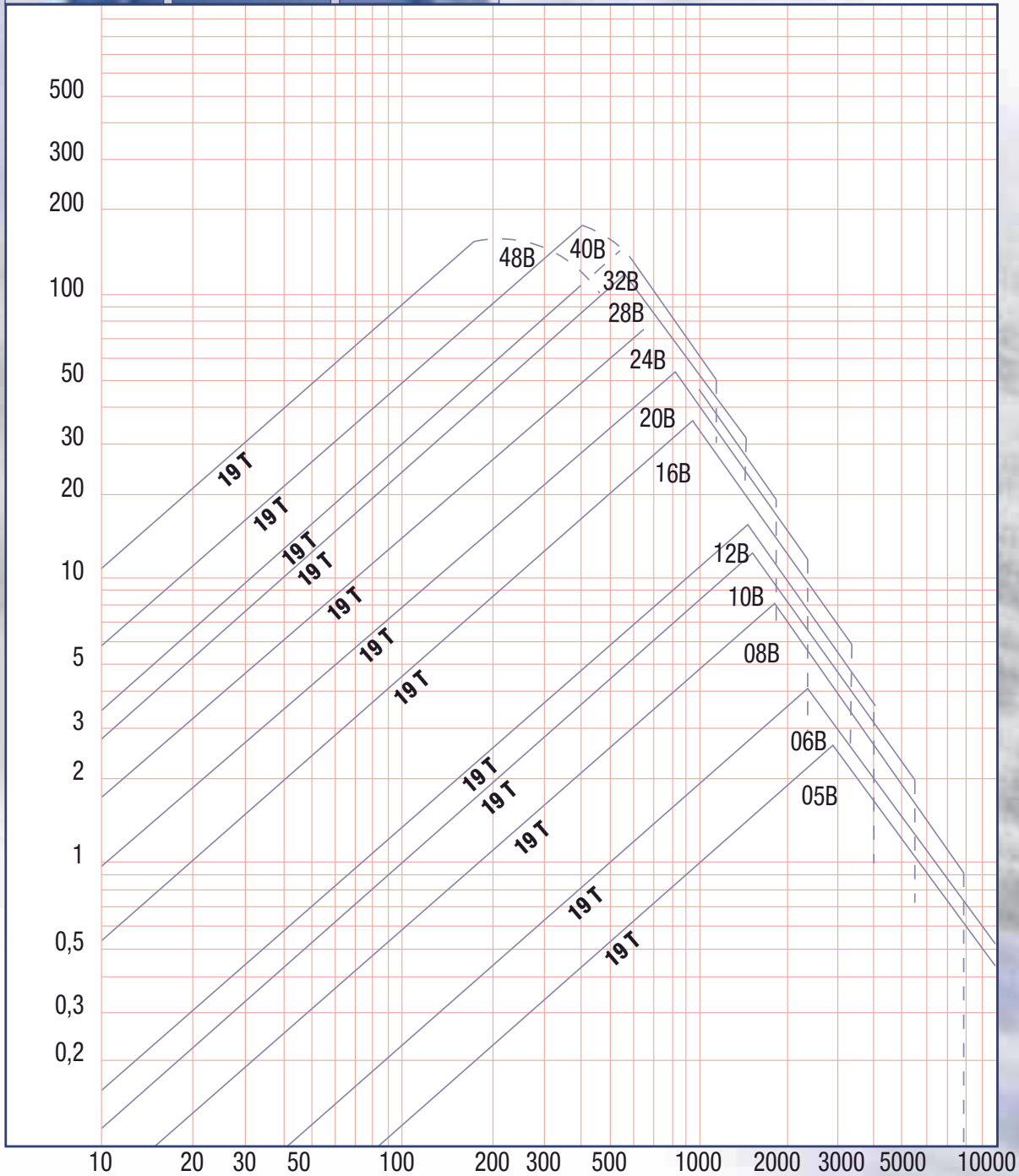

R. P. M. del piñón

El funcionamiento a pleno rendimiento de una cadena doble se obtiene multiplicando por 1,7 el rendimiento de la cadena simple.

En caso de una cadena triple, el factor de multiplicación es de 2,5.

de la cadena adecuada



Cadena de rodillos según ANSI

Potencia transmisible en kW de cadenas simples

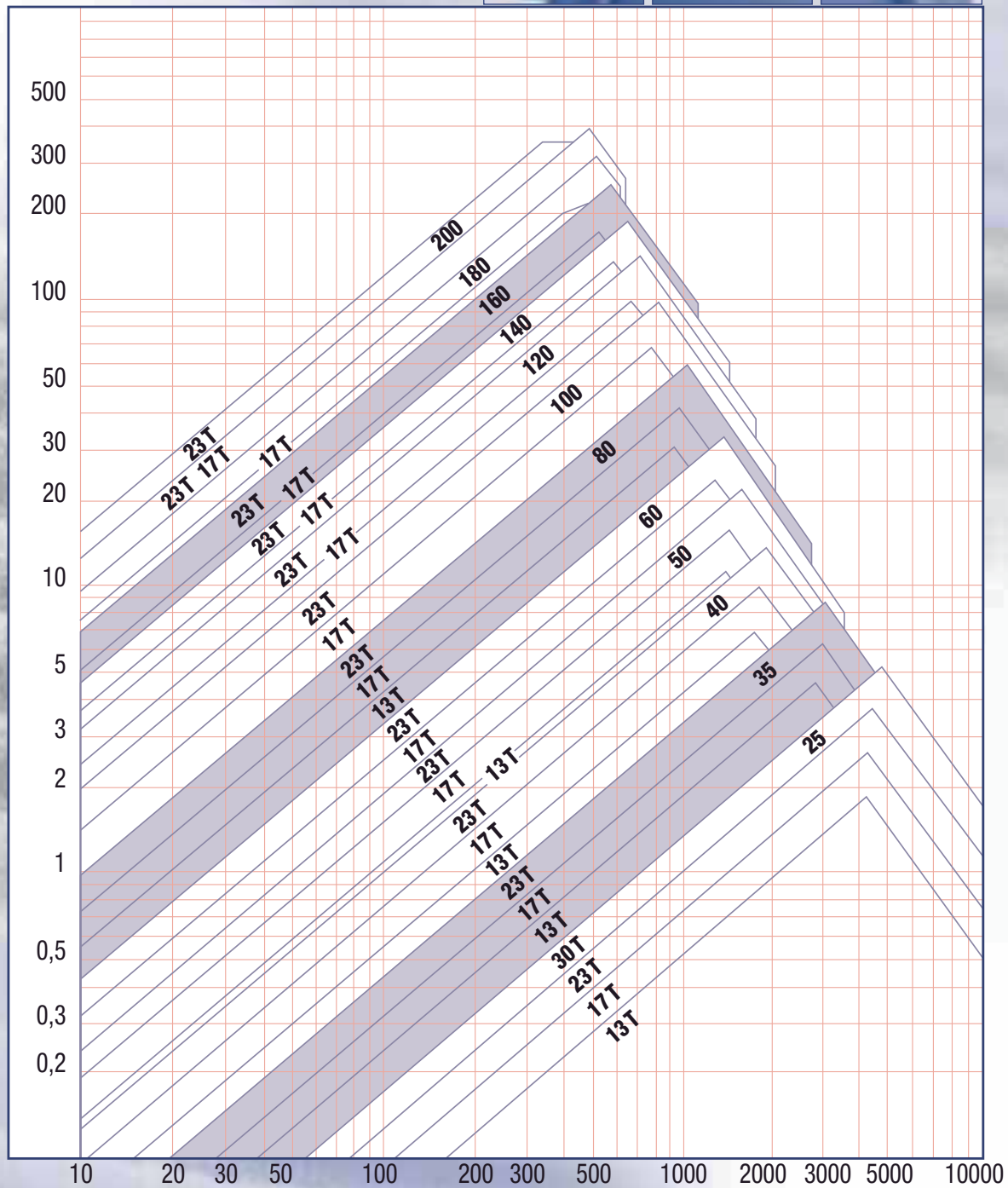

R. P. M. del piñón

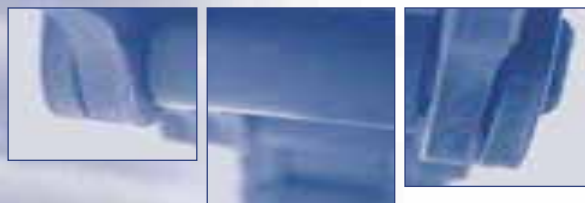

Gran rendimiento

Cadenas de rodillos DIN 8187 ISO 606

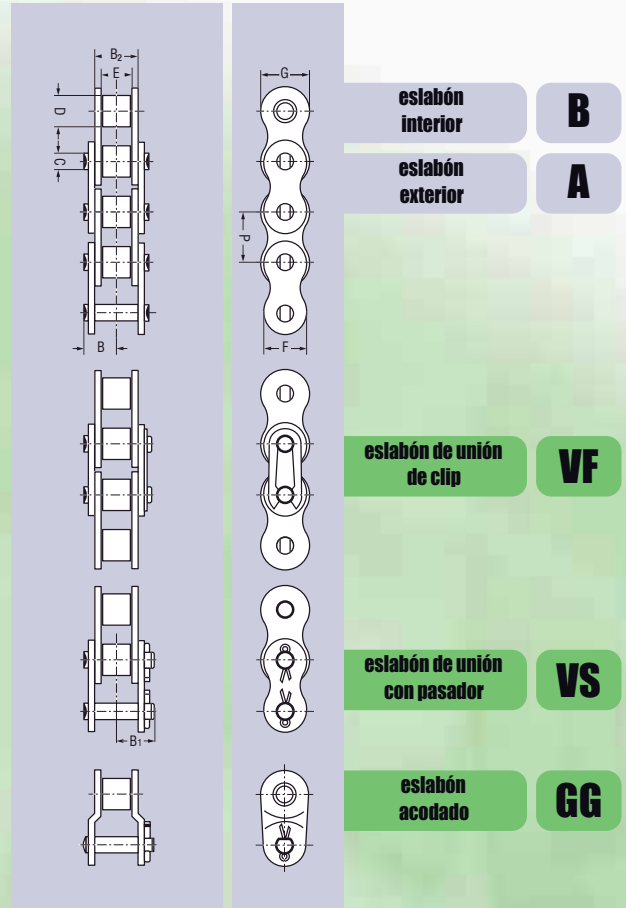

eslabón interior

B

eslabón exterior

A

eslabón de unión de clip

VF

eslabón de unión con pasador

VS

eslabón acodado

GG

Cadena de rodillos simple ISO

No. cadena	Paso p		Dimensiones en mm										Carga de rotura mín. N	Peso q kg/m			
	ISO	inch	mm	B	B ₁ max.	B ₂ max.	C max.	D max.	E min.	F	G	K			VF	VS	GG
04 B-1	0,236	6,000	3,35	4,45	4,10	1,85	4,00	2,80	5,00	5,00	—	3000	0,133	*	*	*	
05 B-1	0,315	8,000	3,91	4,71	4,77	2,31	5,00	3,00	7,10	7,10	—	5000	0,164	*	*	*	
06 B-1	0,375	9,525	6,13	7,83	8,53	3,28	6,35	5,72	8,20	8,20	—	9000	0,410	*	*	*	
08 B-1	0,500	12,700	8,24	10,33	11,30	4,45	8,51	7,75	10,92	11,80	—	18000	0,660	*	*	*	
10 B-1	0,625	15,875	9,80	12,25	13,28	5,08	10,16	9,65	13,72	14,70	—	22400	0,920	*	*	*	
12 B-1	0,750	19,050	11,35	14,57	15,62	5,72	12,07	11,68	16,10	16,10	—	29000	1,210	*	*	*	
16 B-1	1,000	25,400	18,05	21,11	25,45	8,28	15,88	17,02	21,00	21,00	—	60000	2,660	*	*	*	
20 B-1	1,250	31,750	20,10	22,25	29,01	10,19	19,05	19,56	26,40	26,40	—	95000	3,620	*	*	*	
24 B-1	1,500	38,100	26,70	32,17	37,92	14,63	25,40	25,40	33,40	33,40	—	160000	6,650	*	*	*	
28 B-1	1,750	44,450	32,55	37,35	46,50	15,90	27,94	30,99	37,00	37,00	—	200000	8,900	*	*	*	
32 B-1	2,000	50,800	33,15	38,15	45,50	17,85	29,21	30,99	42,20	42,20	—	250000	9,800	*	*	*	
40 B-1	2,500	63,500	39,50	47,40	55,70	22,89	39,37	38,10	48,00	51,50	—	355000	15,100	*	*	*	
48 B-1	3,000	76,200	49,30	60,00	70,50	29,24	48,26	45,72	62,00	65,00	—	560000	24,800	*	*	*	

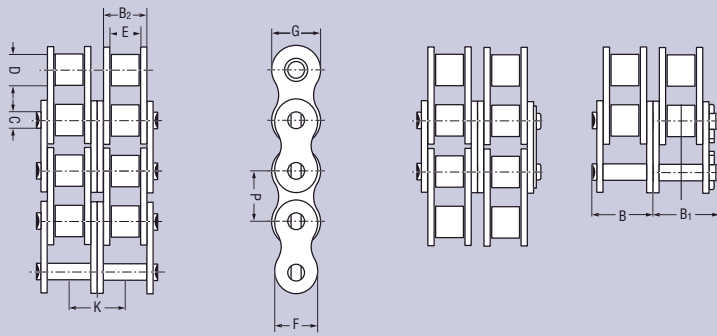

Cadena de rodillos doble ISO

No. cadena	Paso p		Dimensiones en mm									Carga de rotura mín. N	Peso q kg/m	VF	VS	GG
	ISO	inch	mm	B	B ₁ max.	B ₂ max.	C max.	D max.	E min.	F	G					
06 B-2	0,375	9,525	11,56	12,95	8,53	3,28	6,35	5,72	8,20	8,20	10,24	16900	0,740	*	*	*
08 B-2	0,500	12,700	15,46	17,08	11,30	4,45	8,51	7,75	10,92	11,80	13,92	32000	1,300	*	*	*
10 B-2	0,625	15,875	18,10	20,73	13,28	5,08	10,16	9,65	13,72	14,70	16,59	44500	1,810	*	*	*
12 B-2	0,750	19,050	21,10	24,04	15,62	5,72	12,07	11,68	16,10	16,10	19,46	57800	2,400	*	*	*
16 B-2	1,000	25,400	34,00	37,31	25,45	8,28	15,88	17,02	21,00	21,00	31,88	106000	5,270	*	*	*
20 B-2	1,250	31,750	38,40	42,20	29,01	10,19	19,05	19,56	26,40	26,40	36,45	170000	7,160	*	*	*
24 B-2	1,500	38,100	50,87	56,77	37,92	14,63	25,40	25,40	33,40	33,40	48,36	280000	13,190	*	*	*
28 B-2	1,750	44,450	62,33	67,12	46,50	15,90	27,94	30,99	37,00	37,00	59,56	360000	17,800	*	*	*
32 B-2	2,000	50,800	62,40	67,40	45,50	17,85	29,21	30,99	42,20	42,20	58,55	450000	19,300	*	*	*
40 B-2	2,500	63,500	75,60	83,50	55,70	22,89	39,37	38,10	48,00	51,50	72,29	630000	29,700	*	*	*
48 B-2	3,000	76,200	94,90	105,60	70,50	29,24	48,26	45,72	62,00	65,00	91,21	1000000	49,300	*	*	*

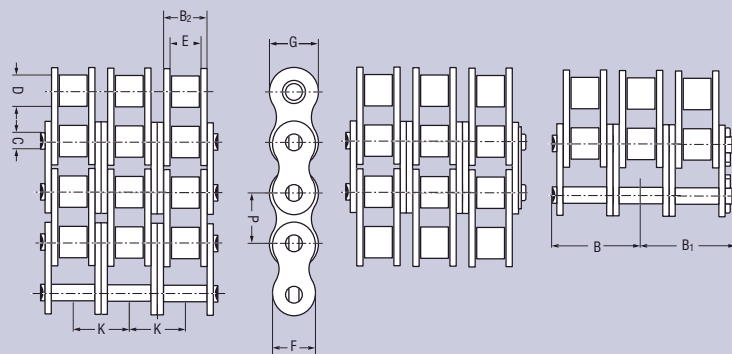

Cadena de rodillos triple ISO

No. cadena	Paso p		Dimensiones en mm									Carga de rotura mín. N	Peso q kg/m	VF	VS	GG
	ISO	inch	mm	B	B ₁ max.	B ₂ max.	C max.	D max.	E min.	F	G					
06 B-3	0,375	9,525	16,68	19,18	8,53	3,28	6,35	5,72	8,20	8,20	10,24	24900	1,100	*	*	*
08 B-3	0,500	12,700	22,45	24,11	11,30	4,45	8,51	7,75	10,92	11,80	13,92	47500	1,950	*	*	*
10 B-3	0,625	15,875	26,40	28,88	13,28	5,08	10,16	9,65	13,72	14,70	16,59	66700	2,700	*	*	*
12 B-3	0,750	19,050	30,85	33,99	15,62	5,72	12,07	11,68	16,10	16,10	19,46	86700	3,590	*	*	*
16 B-3	1,000	25,400	49,95	53,46	25,45	8,28	15,88	17,02	21,00	21,00	31,88	160000	7,880	*	*	*
20 B-3	1,250	31,750	56,60	61,20	29,01	10,19	19,05	19,56	26,40	26,40	36,45	250000	10,750	*	*	*
24 B-3	1,500	38,100	75,10	80,67	37,92	14,63	25,40	25,40	33,40	33,40	48,36	425000	19,690	*	*	*
28 B-3	1,750	44,450	92,10	96,90	46,50	15,90	27,94	30,99	37,00	37,00	59,56	530000	26,750	*	*	*
32 B-3	2,000	50,800	91,70	96,70	45,50	17,85	29,21	30,99	42,20	42,20	58,55	670000	28,900	*	*	*
40 B-3	2,500	63,500	111,80	120,70	55,70	22,89	39,37	38,10	48,00	51,50	72,29	950000	45,500	*	*	*
48 B-3	3,000	76,200	140,50	150,90	70,50	29,24	48,26	45,72	62,00	65,00	91,21	1500000	79,700	*	*	*

* = Las piezas de conexión están disponibles.

Gran resistencia

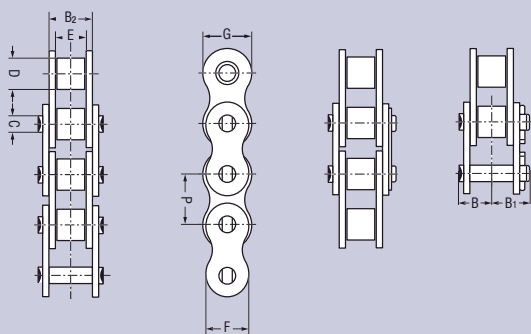

Cadena de rodillos simple ISO **niquelada**

No. cadena ISO	Paso p		Dimensiones en mm										Carga de rotura mín. N	Peso q kg/m			
	inch	mm	B	B ₁ max.	B ₂ max.	C max.	D max.	E min.	F	G	K	VF			VS	GG	
04 B-1 NPC	0,236	6,000	3,35	4,45	4,10	1,85	4,00	2,80	5,00	5,00	—	3000	0,133	*	*	*	
05 B-1 NPC	0,315	8,000	3,91	4,71	4,77	2,31	5,00	3,00	7,10	7,10	—	5000	0,164	*	*	*	
06 B-1 NPC	0,375	9,525	6,13	7,83	8,53	3,28	6,35	5,72	8,20	8,20	—	9000	0,410	*	*	*	
08 B-1 NPC	0,500	12,700	8,24	10,33	11,30	4,45	8,51	7,75	10,92	11,80	—	18000	0,660	*	*	*	
10 B-1 NPC	0,625	15,875	9,80	12,25	13,28	5,08	10,16	9,65	13,72	14,70	—	22400	0,920	*	*	*	
12 B-1 NPC	0,750	19,050	11,35	14,57	15,62	5,72	12,07	11,68	16,10	16,10	—	29000	1,210	*	*	*	
16 B-1 NPC	1,000	25,400	18,05	21,11	25,45	8,28	15,88	17,02	21,00	21,00	—	60000	2,660	*	*	*	

Para las cadenas dobles véase la página 22

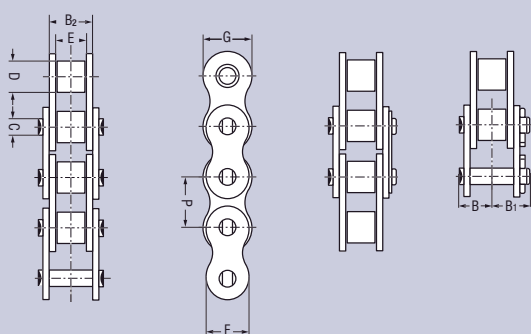

Cadena de rodillos simple ANSI **resistente a la corrosión**

No. cadena Ansi	Paso p		Dimensiones en mm										Carga de rotura mín. N	Peso q kg/m			
	inch	mm	B	B ₁ max.	B ₂ max.	C max.	D max.	E min.	F	G	K	VF			VS	GG	
25-1 SS	0,250	6,350	3,91	4,71	4,80	2,32	3,30	3,18	5,01	5,81	—	3000	0,130	*	*	*	
35-1 SS	0,375	9,525	5,89	7,69	7,46	3,59	5,08	4,78	7,80	9,04	—	7000	0,320	*	*	*	
40-1 SS	0,500	12,700	8,22	10,32	11,17	3,98	7,92	7,92	10,40	12,06	—	12500	0,620	*	*	*	
50-1 SS	0,625	15,875	10,15	12,40	13,84	5,09	10,16	9,52	13,01	15,08	—	22500	1,010	*	*	*	
60-1 SS	0,750	19,050	12,72	15,27	17,75	5,96	11,91	12,70	15,64	18,09	—	30000	1,450	*	*	*	
80-1 SS	1,000	25,400	16,50	19,85	22,60	7,94	15,87	15,88	20,82	24,13	—	48000	2,550	*	*	*	

Para cadenas dobles y triples véase página 23.

* = Las piezas de conexión están disponibles.

Tipos de eslabones de cadenas de rodillos

Eslabón acodado:

Un eslabón compuesto por dos mallas acodadas, un casquillo y un perno móvil con pasador. El eslabón acodado doble se compone de un eslabón interior y un eslabón acodado que van unidos mediante un perno remachado por encaje a presión.

Eslabón interior:

Un eslabón compuesto por dos mallas interiores, dos casquillos y dos rodillos.

Eslabones acodados

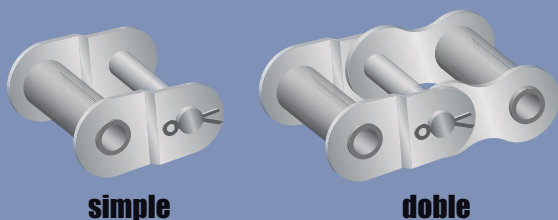

simple

doble

Eslabón interior

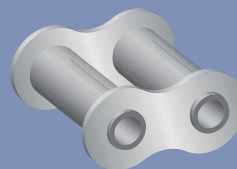

Eslabones de unión

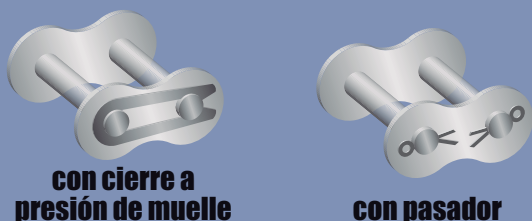

con cierre a presión de muelle

con pasador

Eslabones exteriores

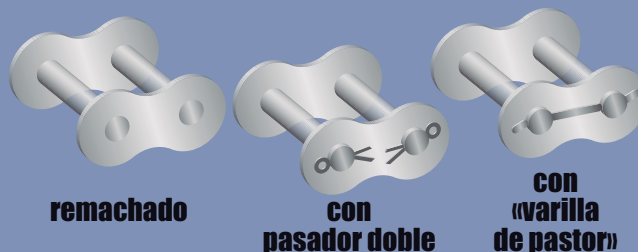

remachado

con pasador doble

con «varilla de pastor»

Eslabón de unión:

Un eslabón exterior compuesto por una malla exterior, dos pernos montados y una malla exterior con encaje de entrada suave. Hay dos tipos de eslabones de unión.

■ Eslabón de unión de clip:

La malla exterior desmontable va fijada por un muelle que engrana en las ranuras situadas en los extremos de los pernos.

■ Eslabón de unión con pasador:

La malla va unida por dos pasadores.

Eslabón exterior:

Un eslabón exterior se compone de dos mallas exteriores que van montadas con dos pernos. Hay tres tipos de eslabones exteriores.

■ Remachado:

Tipo estándar del eslabón exterior

■ Pasador doble:

Eslabón exterior con dos pasadores

■ «Varilla de pastor»:

Eslabón exterior con varilla de pastor

Altas prestaciones

Cadenas de rodillos DIN 8188

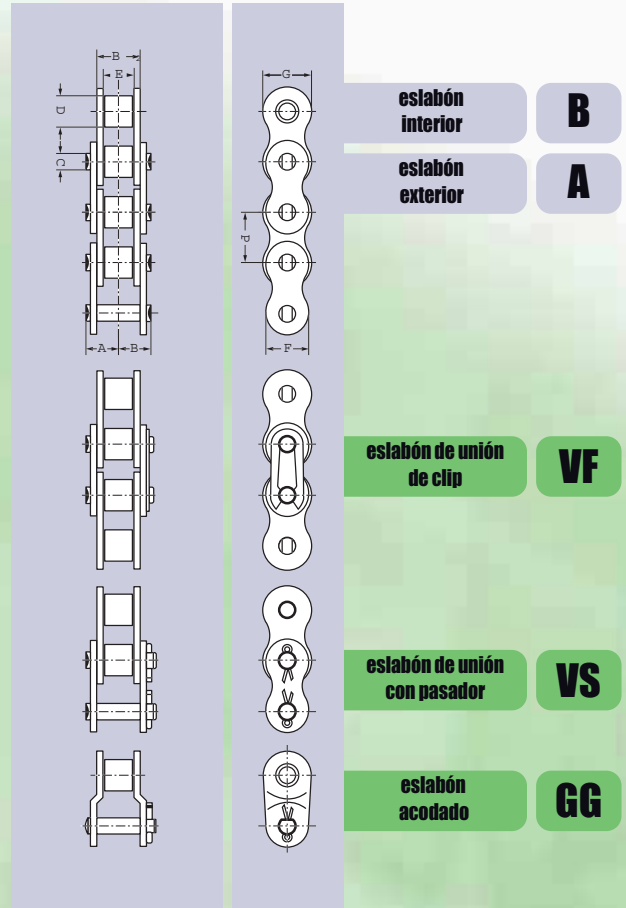

Cadena de rodillos simple ANSI

No. cadena	Paso p		Dimensiones en mm									Carga de rotura mín. N	Peso q kg/m				
	Ansi	inch	mm	B	B ₁ max.	B ₂ max.	C max.	D max.	E min.	F	G			K	VF	VS	GG
25-1		0,250	6,350	3,91	4,71	4,80	2,32	3,30	3,18	5,01	5,81	—	3470	0,130	*	*	*
35-1		0,375	9,525	5,89	6,79	7,46	3,59	5,08	4,78	7,80	9,04	—	7825	0,320	*	*	*
40-1		0,500	12,700	8,22	10,32	11,17	3,98	7,92	7,92	10,41	12,06	—	14100	0,620	*	*	*
50-1		0,625	15,875	10,15	12,40	13,84	5,09	10,16	9,52	13,01	15,08	—	22200	1,010	*	*	*
60-1		0,750	19,050	12,72	15,27	17,75	5,96	11,91	12,70	15,64	18,09	—	31800	1,450	*	*	*
80-1		1,000	25,400	16,50	19,85	22,60	7,94	15,87	15,88	20,82	24,13	—	56700	2,550	*	*	*
100-1		1,250	31,750	20,19	23,19	27,45	9,54	19,05	19,05	26,03	30,16	—	88500	3,950	*	*	*
120-1		1,500	38,100	25,53	29,83	35,45	11,11	22,22	25,40	31,24	36,19	—	127000	5,640	*	*	*
140-1		1,750	44,450	27,27	32,17	37,18	12,71	25,40	25,40	36,44	42,22	—	172400	7,380	*	*	*
160-1		2,000	50,800	32,76	37,06	45,21	14,29	28,57	31,75	41,65	48,26	—	226800	9,400	*	*	*
200-1		2,500	63,500	40,15	46,35	54,88	19,85	39,67	38,10	52,07	60,32	—	353800	15,900	*	*	*
240-1		3,000	76,200	48,95	55,35	67,81	23,81	47,63	47,63	62,48	72,39	—	510300	24,400	*	*	*

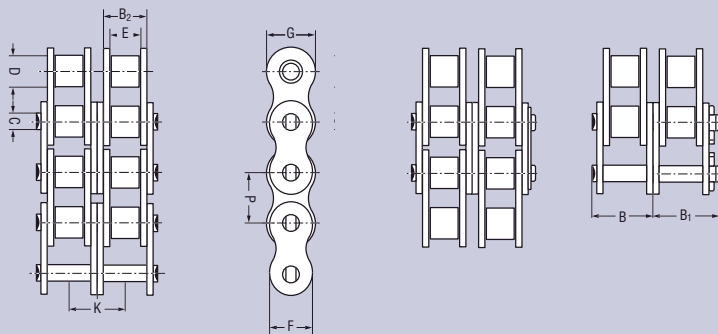

Cadena de rodillos doble ANSI

No. cadena	Paso p		Dimensiones en mm									Carga de rotura mín. N	Peso q kg/m	VF	VS	GG
	Ansi	inch	mm	B	B ₁ max.	B ₂ max.	C max.	D max.	E min.	F	G					
25-2	0,250	6,350	7,11	7,91	4,80	2,32	3,30	3,18	5,01	5,81	6,40	6940	0,250	*	*	*
35-2	0,375	9,525	11,21	12,61	7,46	3,59	5,08	4,78	7,80	9,04	10,13	15650	0,630	*	*	*
40-2	0,500	12,700	15,45	17,53	11,17	3,98	7,92	7,92	10,41	12,06	14,38	28200	1,220	*	*	*
50-2	0,625	15,875	19,18	21,58	13,84	5,09	10,16	9,52	13,01	15,08	18,11	44400	2,000	*	*	*
60-2	0,750	19,050	24,10	26,80	17,75	5,96	11,91	12,70	15,64	18,09	22,78	63600	2,870	*	*	*
80-2	1,000	25,400	31,10	35,20	22,60	7,94	15,87	15,88	20,82	24,13	29,29	113400	5,050	*	*	*
100-2	1,250	31,750	38,14	42,04	27,45	9,54	19,05	19,05	26,03	30,16	35,76	177000	7,860	*	*	*
120-2	1,500	38,100	48,13	52,33	35,45	11,11	22,22	25,40	31,24	36,19	45,44	254000	11,200	*	*	*
140-2	1,750	44,450	51,57	56,97	37,18	12,71	25,40	25,40	36,44	42,22	48,87	344800	14,660	*	*	*
160-2	2,000	50,800	62,41	65,21	45,21	14,29	28,57	31,75	41,65	48,26	58,55	453600	18,640	*	*	*
200-2	2,500	63,500	75,95	82,15	54,88	19,85	39,67	38,10	52,07	60,32	71,55	707600	31,630	*	*	*
240-2	3,000	76,200	92,90	99,20	67,81	23,81	47,63	47,63	62,48	72,39	87,83	1020600	48,400	*	*	*

Para cadenas triples véase página 18.

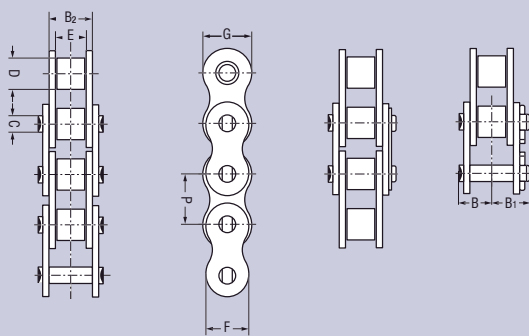

Cadena de rodillos simple ANSI serie H

No. cadena	Paso p		Dimensiones en mm									Carga de rotura mín. N	Peso q kg/m	VF	VS	GG
	Ansi	inch	mm	B	B ₁ max.	B ₂ max.	C max.	D max.	E min.	F	G					
60-1 H	0,750	19,050	14,40	16,90	19,43	5,96	11,91	12,70	15,64	18,09	—	55000	1,730	*	*	*
80-1 H	1,000	25,400	17,95	22,05	24,28	7,94	15,87	15,88	20,82	24,13	—	90000	2,970	*	*	*
100-1 H	1,250	31,750	21,40	25,20	29,10	9,54	19,05	19,05	26,03	30,16	—	140000	4,490	*	*	*
120-1 H	1,500	38,100	26,50	31,30	37,18	11,11	22,22	25,40	31,24	36,19	—	165000	6,260	*	*	*
140-1 H	1,750	44,450	28,30	33,10	38,90	12,71	25,40	25,40	36,44	42,22	—	268000	8,150	*	*	*
160-1 H	2,000	50,800	33,60	38,10	46,48	14,29	28,57	31,75	41,65	48,26	—	308500	10,300	*	*	*

Para cadenas dobles véase página 23.

* = Las piezas de conexión están disponibles.

Altas prestaciones

Cadenas transportadoras de eslabones largos

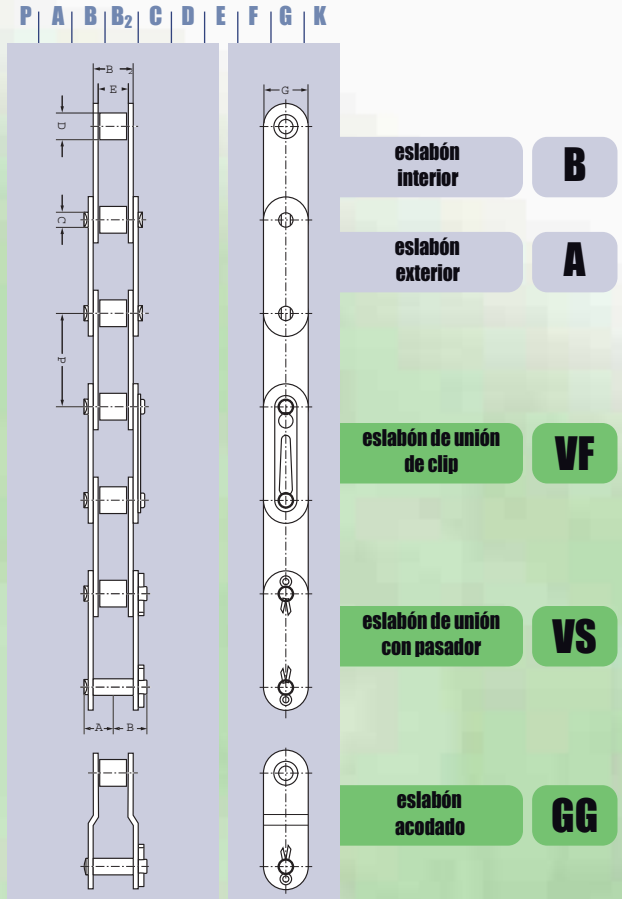

Cadena transportadora ANSI

malla recta

No. cadena	Paso p		Dimensiones en mm									Carga de rotura mín. N	Peso q kg/m				
	Ansi	inch	mm	B	B ₁ max.	B ₂ max.	C max.	D max.	E min.	F	G			K	VF	VS	GG
C 2040	1,000		25,400	8,22	10,32	11,17	3,98	7,92	7,92	12,06	—	—	14100	0,472	*	*	*
C 2050	1,250		31,750	10,15	12,40	13,84	5,09	10,16	9,52	15,08	—	—	22200	0,804	*	*	*
C 2060	1,500		38,100	12,72	15,27	17,75	5,96	11,91	12,70	18,09	—	—	31800	1,130	*	*	*

Cadena transportadora ANSI

malla recta, serie H

No. cadena	Paso p		Dimensiones en mm									Carga de rotura mín. N	Peso q kg/m				
	Ansi	inch	mm	B	B ₁ max.	B ₂ max.	C max.	D max.	E min.	F	G			K	VF	VS	GG
C 2060 H	1,500		38,100	14,40	16,90	19,43	5,96	11,91	12,70	18,09	—	—	55920	1,410	*	*	*
C 2080 H	2,000		50,800	18,15	22,55	24,28	7,94	15,87	15,88	24,13	—	—	88240	2,380	*	*	*
C 2100 H	2,500		63,500	21,59	25,59	29,10	9,54	19,05	19,05	30,16	—	—	137250	3,660	*	*	*

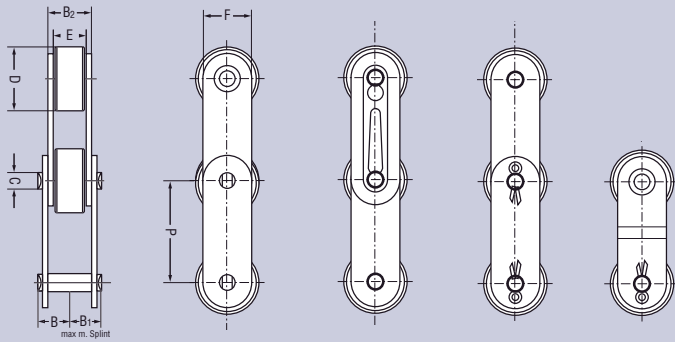

Cadena transportadora ANSI malla recta, con rodillo guía

No. cadena	Paso p		Dimensiones en mm									Carga de rotura mín. N	Peso q kg/m	VF	VS	GG
	inches	mm	B	B ₁ max.	B ₂ max.	C max.	D max.	E min.	F	G	K					
C 2042	1,000	25,400	8,22	10,32	11,17	3,98	15,88	7,92	12,06	–	–	14100	0,827	*	*	*
C 2052	1,250	31,750	10,15	12,40	13,84	5,09	19,05	9,52	15,08	–	–	22200	1,270	*	*	*
C 2062	1,500	38,100	12,72	15,27	17,75	5,96	22,22	12,70	18,09	–	–	31800	1,850	*	*	*

Cadena transportadora ANSI malla recta, con rodillo guía, serie H

No. cadena	Paso p		Dimensiones en mm									Carga de rotura mín. N	Peso q kg/m	VF	VS	GG
	inches	mm	B	B ₁ max.	B ₂ max.	C max.	D max.	E min.	F	G	K					
C 2062 H	1,500	38,100	14,40	16,90	19,43	5,96	22,22	12,70	18,09	–	–	55920	2,120	*	*	*
C 2082 H	2,000	50,800	18,15	22,55	24,28	7,94	28,58	15,88	24,13	–	–	88240	3,440	*	*	*
C 2102 H	2,500	63,500	21,59	25,59	29,10	9,54	39,67	19,05	30,16	–	–	137250	5,880	*	*	*

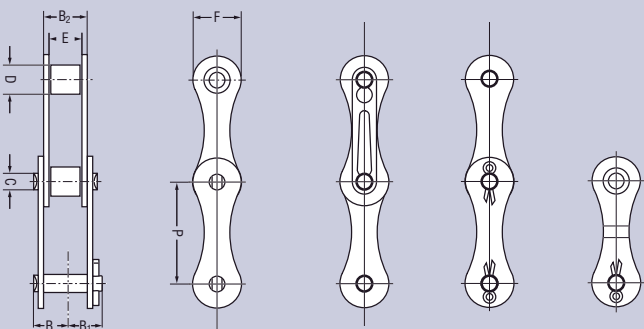

Cadena de eslabones largos ANSI malla curva

No. cadena	Paso p		Dimensiones en mm									Carga de rotura mín. N	Peso q kg/m	VF	VS	GG
	inches	mm	B	B ₁ max.	B ₂ max.	C max.	D max.	E min.	F	G	K					
A 2040	1,000	25,400	8,22	10,32	11,17	3,98	7,92	7,92	12,06	–	–	14100	0,410	*	*	*
A 2050	1,250	31,750	10,15	12,40	13,84	5,09	10,16	9,52	15,08	–	–	22200	0,680	*	*	*
A 2060	1,500	38,100	12,72	15,27	17,75	5,96	11,91	12,70	18,09	–	–	31800	0,950	*	*	*

* = Las piezas de conexión están disponibles.

Tipos de cadena y sus características

Cadenas de rodillos según ISO

Las cadenas de rodillos según certificación ISO corresponden a las normas ISO-DIN y BS. Son apropiadas para el empleo en Europa y sirven de piezas de repuesto para máquinas fabricadas en Europa.

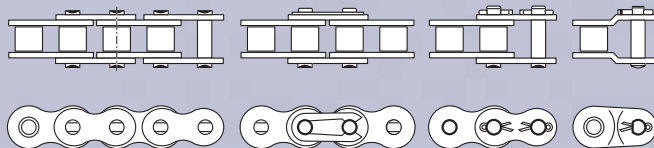

Cadenas de rodillos según ANSI

Las cadenas de rodillos según ANSI son idénticas a las cadenas ANSI de otros fabricantes, ya que cumplen lo previsto en las normas ANSI B 29,1. Las cadenas de rodillos ANSI de Link-Belt se emplean sobre todo en el sector de la técnica motriz. Existen cadenas múltiples para una mayor transmisión de fuerza.

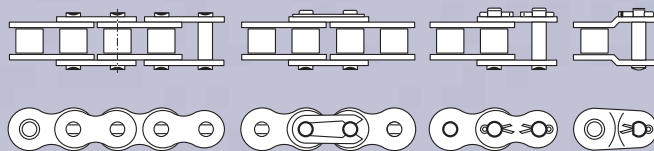

Cadenas de rodillos, tipo «heavy»

Cuando por cuestiones de espacio o peso no se pueden emplear cadenas grandes, las cadenas de la serie H permiten una transmisión de fuerza mayor que las respectivas cadenas ANSI. Existen cadenas simples y cadenas múltiples.

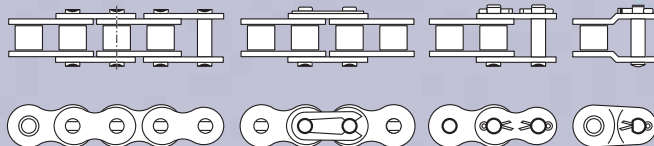

Cadenas transportadoras de eslabones largos

Link-Belt suministra cadenas de eslabones largos con mallas encorvadas y cadenas transportadoras con mallas rectas. Las cadenas cumplen con el estándar ANSI en sus componentes, pero con mallas de doble tamaño de paso. Se emplean a bajas velocidades, con carga leve y para largas distancias de transporte. La reducción de material, disponiendo de la misma precisión, es una decisión económica.

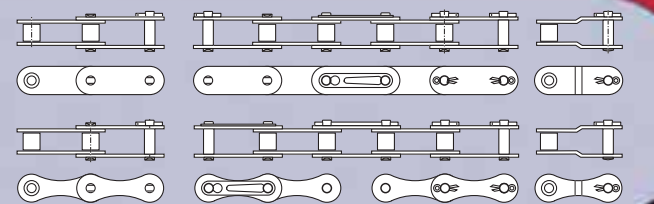

Cadenas de rodillos tipo «C»

Las cadenas de rodillos tipo «C» de Link-Belt cumplen la norma ANSI. Disponen solamente de una malla recta en vez de la malla encorvada estándar. Estas cadenas tienen una resistencia a la fatiga mayor que las cadenas de rodillos normales.

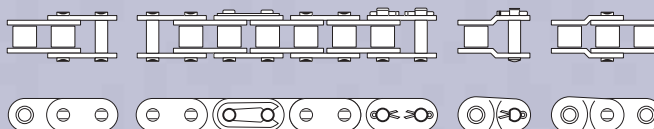

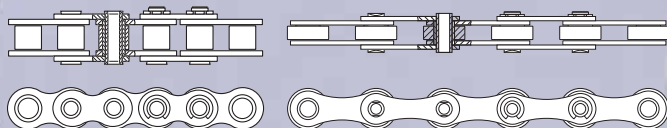

Cadenas de perno hueco

Las cadenas de perno hueco ofrecen posibilidades infinitas a la hora de dimensionar instalaciones de elevación y transporte. Los accesorios o varillas de soporte pueden montarse a cualquier distancia. Con las cadenas de perno hueco se pueden variar estas combinaciones, sin tener que cambiar la cadena de instalación.

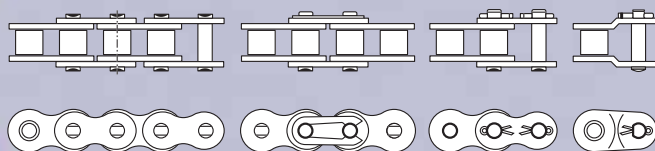

Cadenas resistentes a la corrosión

Estas cadenas tienen las dimensiones previstas en las normas ISO o ANSI y son de material inoxidable. El hecho de ofrecer una resistencia a la corrosión excelente ya es motivo suficiente para emplear las cadenas de rodillos Link-Belt en entornos corrosivos y en condiciones de temperaturas extremas.

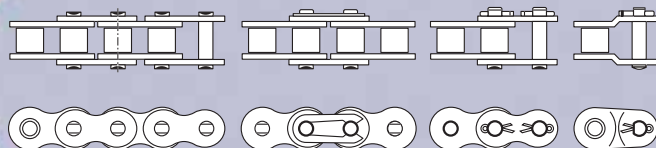

Cadenas de rodillos niqueladas

La capa de níquel ofrece a estas cadenas de una buena protección contra la oxidación. Las cadenas niqueladas tienen las mismas dimensiones y fuerzas de tracción que las respectivas cadenas de rodillos básicas.

Link-Belt®

Nuestros resultados avanzan

Gran rendimiento

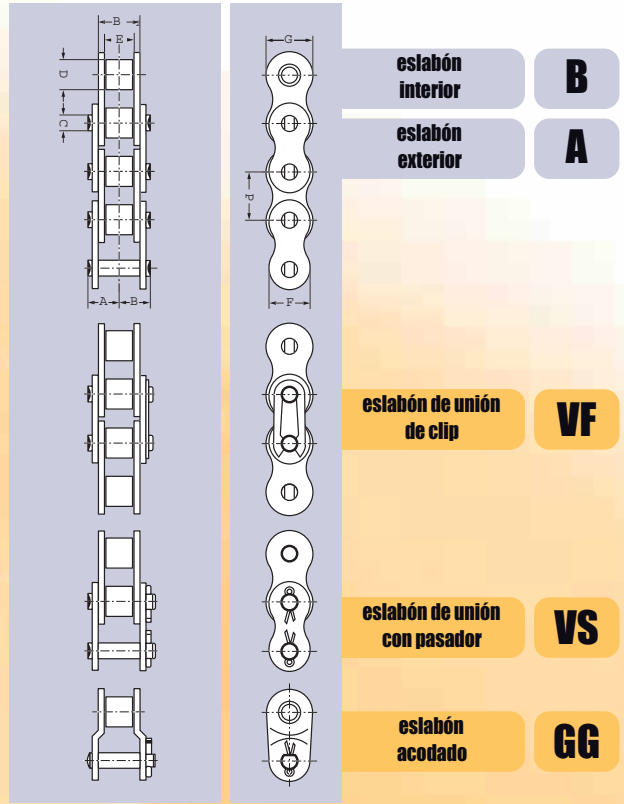

eslabón interior

B

eslabón exterior

A

eslabón de unión de clip

VF

eslabón de unión con pasador

VS

eslabón acodado

GG

Cadena de rodillos simple ISO resistente a la corrosión

No. cadena	Paso p		Dimensiones en mm									Carga de rotura mín. N	Peso q kg/m	VF	VS	GG
	ISO	inch	mm	B	B ₁ max.	B ₂ max.	C max.	D max.	E min.	F	G					
06 B-1 SS	0,375	9,525	6,13	7,83	8,53	3,28	6,35	5,72	8,20	8,20	—	7000	0,410	*	*	*
08 B-1 SS	0,500	12,700	8,24	10,33	11,30	4,45	8,51	7,75	10,92	11,80	—	12500	0,660	*	*	*
10 B-1 SS	0,625	15,875	9,80	12,25	13,28	5,08	10,16	9,65	13,72	14,70	—	16500	0,920	*	*	*
12 B-1 SS	0,750	19,050	11,35	14,57	15,62	5,72	12,07	11,68	16,10	16,10	—	21000	1,210	*	*	*
16 B-1 SS	1,000	25,400	18,05	21,11	25,45	8,28	15,88	17,02	21,00	21,00	—	50000	2,660	*	*	*

Cadena de rodillos triple ANSI

No. cadena	Paso p		Dimensiones en mm									Carga de rotura mín. N	Peso q kg/m	VF	VS	GG
	Ansi	inch	mm	B	B ₁ max.	B ₂ max.	C max.	D max.	E min.	F	G					
25-3	0,250	6,350	10,53	11,33	4,80	2,32	3,30	3,18	5,01	5,81	6,40	10410	0,370	*	*	*
35-3	0,375	9,525	16,09	17,89	7,46	3,59	5,08	4,78	7,80	9,04	10,13	23475	0,940	*	*	*
40-3	0,500	12,700	22,60	24,76	11,17	3,98	7,92	7,92	10,41	12,06	14,38	42300	1,820	*	*	*
50-3	0,625	15,875	28,28	31,03	13,84	5,09	10,16	9,52	13,01	15,08	18,11	66600	2,980	*	*	*
60-3	0,750	19,050	35,55	38,25	17,75	5,96	11,91	12,70	15,64	18,09	22,78	95400	4,280	*	*	*
80-3	1,000	25,400	45,70	49,90	22,60	7,94	15,87	15,88	20,82	24,13	29,29	170100	7,540	*	*	*
100-3	1,250	31,750	55,99	59,89	27,45	9,54	19,05	19,05	26,03	30,16	35,76	265500	11,750	*	*	*
120-3	1,500	38,100	70,43	75,53	35,45	11,11	22,22	25,40	31,24	36,19	45,44	381000	16,730	*	*	*
140-3	1,750	44,450	76,47	80,77	37,18	12,71	25,40	25,40	36,44	42,22	48,87	517200	21,930	*	*	*
160-3	2,000	50,800	91,55	93,76	45,21	14,29	28,57	31,75	41,65	48,26	58,55	680400	27,890	*	*	*
200-3	2,500	63,500	111,70	117,90	54,88	19,85	39,67	38,10	52,07	60,32	71,55	1061400	47,300	*	*	*
240-3	3,000	76,200	136,80	143,20	67,81	23,81	47,63	47,63	62,48	72,39	87,83	1530900	72,400	*	*	*

Accionamientos para condiciones extremas

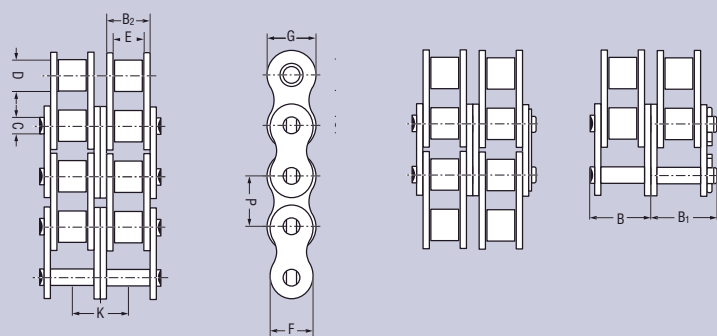

Cadenas rotary

No. cadena	Paso p		Dimensiones en mm									Carga de rotura mín. N	Peso q kg/m	VF	VS	GG
	Ansi	inch	mm	B	B ₁ max.	B ₂ max.	C max.	D max.	E min.	F	G					
60-2 H	0,750	19,050	27,55	29,75	19,43	5,96	11,91	12,70	15,64	18,09	26,11	110000	3,430	*	*	*
80-2 H	1,000	25,400	34,75	38,65	24,28	7,94	15,87	15,88	20,82	24,13	32,59	180000	5,910	*	*	*
100-2 H	1,250	31,750	41,54	44,73	29,10	9,54	19,05	19,05	26,03	30,16	39,09	280000	8,880	*	*	*
120-2 H	1,500	38,100	51,90	56,83	37,18	11,11	22,22	25,40	31,24	36,19	48,87	330000	12,500	*	*	*

* = Las piezas de conexión están disponibles.

Engrase de cadenas de rodillos



Longitud de cadena admisible

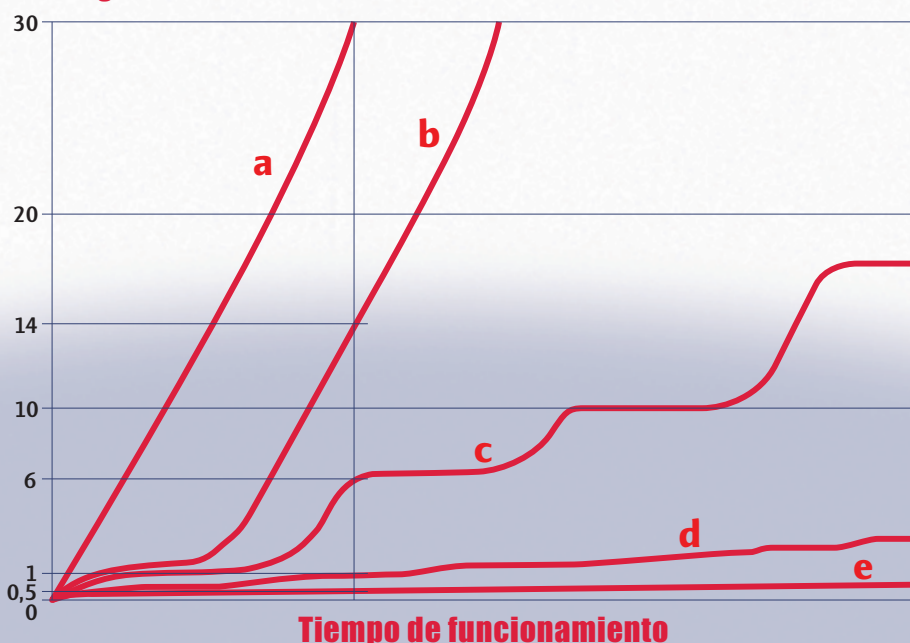

- a)** Funcionamiento sin engrase
- b)** Engrase único sin reengrase
- c)** Funcionamiento parcial sin engrase (Intervalo de reengrase demasiado largo)
- d)** Engrase insuficiente
- e)** Engrase suficiente

Elongación por desgaste a:

- a) 30 mm
- b) 14 mm
- c) 6 mm
- d) 1 mm
- e) 0,5 mm

Errores en el engrase

Aunque el engrase de cadenas de transmisión parezca simple y poco problemático, en la práctica hay varios errores que se suelen cometer. Estudios estadísticos han mostrado que un 60 % de todos los defectos de cadenas resultan de un engrase incorrecto.

El uso de lubricantes espesos y sin fluidez forma sólo en el primer reengrase una película lubricante en la articulación de la cadena, dado que únicamente en este momento el material lubricante tiene vía libre para pasar entre las mallas.

Todos los engrases posteriores, en general, sólo provocan el depósito de capas de grasa cada vez más gruesas en el exterior de las mallas y rodillos que, en parte, se espesan e incrustan por la absorción adicional de polvo.

El aspecto exterior de la cadena sugiere un engrase óptimo de la misma pero, casi siempre, ocurre todo lo contrario.

El empleo de lubricantes inapropiados, que en su estado normal son demasiado espesos para llegar hasta la articulación de la cadena, provoca la fricción en seco dentro de la articulación. A parte de eso, se forman huecos dentro de la articulación que se llenan de agua condensada y llevan inevitablemente a la corrosión por rozamiento y corrosión de la superficie.

En el caso de cadenas nuevas, que tienen un mínimo juego entre perno y casquillo, esto produce la formación de picaduras y el agarrotamiento de las articulaciones.

La primera consecuencia es que los eslabones se vuelven rígidos. Después, el casquillo retiene el perno de la cadena de forma que en el encaje a presión entre perno y eslabón se destruye, es decir, el esla-

bón interior hace que el perno gire en vacío dentro del encaje a presión del eslabón exterior. El resultado es la destrucción de la cadena. En casos menos graves se produce sólo una elongación por desgaste a causa de la oxidación y la fricción en seco. El hecho de que las cadenas «sangren» por el exterior es un indicio de este problema.

Sección de un eslabón de cadena

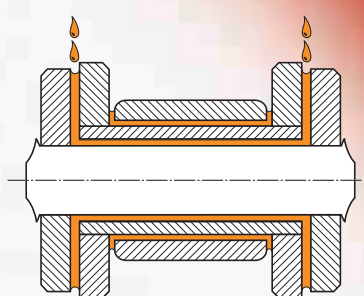

Engrase correcto de la cadena

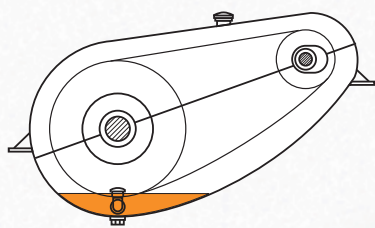

Engrase por baño de aceite

A velocidades de la cadena de 1,5 a 8 m/s es recomendable emplear la lubricación por baño de aceite. Para velocidades de 4 a 8 m/s se debería situar un disco centrifugador de aceite al lado de la rueda de cadena, para que sólo éste se sumerja en el aceite y se evite la formación de espuma.

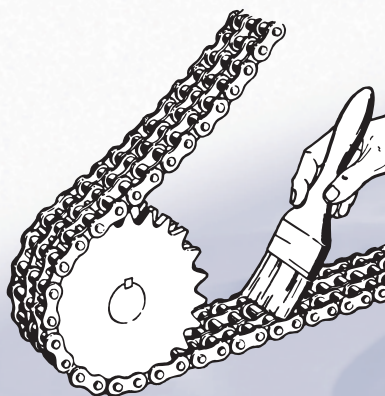

Engrase manual

Para transmisiones por cadena a una velocidad de aprox. 0,5 m/s se puede recurrir al llamado engrase manual. En este caso se aplica el aceite mediante un pincel, una alcuza o un pulverizador.

A fin de conseguir un engrase efectivo, hay que aplicar cada vez suficiente material lubricante sobre las articulaciones de la cadena. El lubricante tiene que ser aplicado siempre sobre el borde de las mallas, ya que tiene que pasar por la estrecha ranura entre las mallas.



Engrase por goteo

En el caso de transmisiones por cadena con velocidades de 0,5 a 1,5 m/s se debería elegir el engrase por goteo. La admisión del lubricante sólo debería efectuarse sobre el lado superior de las mallas.

Se recomienda emplear siempre un aceite mineral o de máquina o, quizás, para motores o engranajes muy fluido. La viscosidad del lubricante elegido debe garantizar un alto grado de fluidez a todas las temperaturas del ambiente dadas.

¡Está en sus manos que sus cadenas duren 60 veces más, 12 veces más o que no duren mucho!

Una gran resistencia

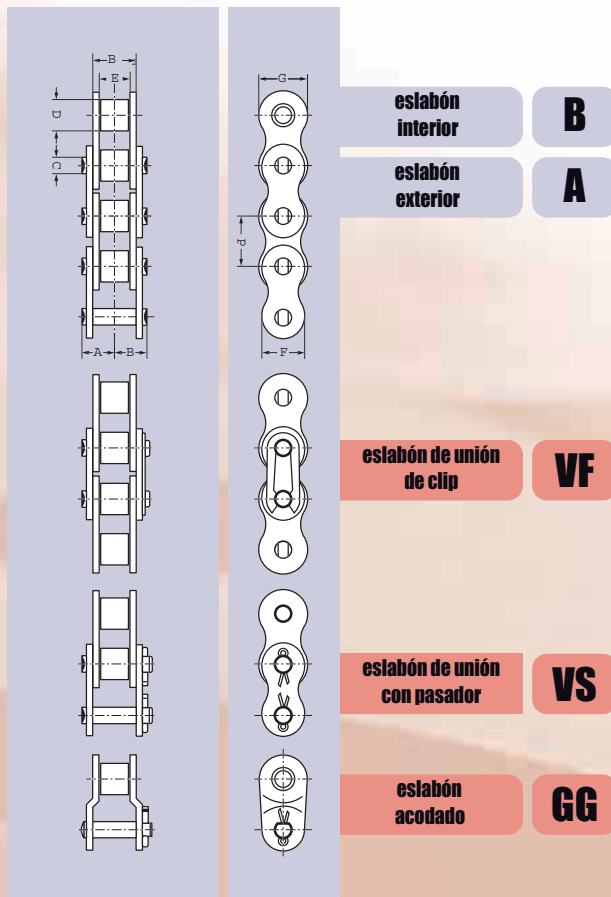

Cadena de rodillos doble ISO

nickelée

No. cadena	Paso p		Dimensiones en mm									Carga de rotura mín. N	Peso q kg/m			
	ISO	inch	mm	B	B ₁ max.	B ₂ max.	C max.	D max.	E min.	F	G			K	VF	VS
06 B-2 NPC	0,375	9,525	11,56	12,95	8,53	3,28	6,35	5,72	8,20	8,20	10,24	16900	0,740	*	*	*
08 B-2 NPC	0,500	12,700	15,46	17,08	11,30	4,45	8,51	7,75	10,92	11,80	13,92	32000	1,300	*	*	*
10 B-2 NPC	0,625	15,875	18,10	20,73	13,28	5,08	10,16	9,65	13,72	14,70	16,59	44500	1,810	*	*	*
12 B-2 NPC	0,750	19,050	21,10	24,04	15,62	5,72	12,07	11,68	16,10	16,10	19,46	57800	2,400	*	*	*
16 B-2 NPC	1,000	25,400	34,00	37,31	25,45	8,28	15,88	17,02	21,00	21,00	31,88	106000	5,270	*	*	*

Cadena de rodillos doble ISO

resistente a la corrosión

No. cadena	Paso p		Dimensiones en mm									Carga de rotura mín. N	Peso q kg/m			
	ISO	inch	mm	B	B ₁ max.	B ₂ max.	C max.	D max.	E min.	F	G			K	VF	VS
08 B-2 SS	0,500	12,700	15,46	17,08	11,30	4,45	8,51	7,75	10,92	11,80	13,92	22000	1,400	*	*	*
10 B-2 SS	0,625	15,875	18,10	20,73	13,28	5,08	10,16	9,65	13,72	14,70	16,59	26000	1,850	*	*	*
12 B-2 SS	0,750	19,050	21,10	24,04	15,62	5,72	12,07	11,68	16,10	16,10	19,46	33000	2,350	*	*	*
16 B-2 SS	1,000	25,400	34,00	37,31	25,45	8,28	15,88	17,02	21,00	21,00	31,88	73000	5,200	*	*	*

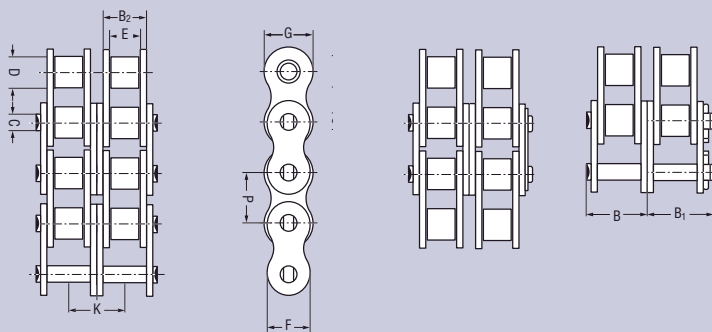

Cadena de rodillos simple ANSI serie H

No. cadena	Paso P		Dimensiones en mm									Carga de rotura mín. N	Peso q kg/m	VF	VS	GG
	Ansi	inch	mm	B	B ₁ max.	B ₂ max.	C max.	D max.	E min.	F	G					
25-2 SS	0,250	6,350	7,11	7,91	4,80	2,32	3,30	3,18	5,01	5,81	6,40	6 000	0,250	*	*	*
35-2 SS	0,375	9,525	11,21	12,61	7,46	3,59	5,08	4,78	7,80	9,04	10,13	14000	0,630	*	*	*
40-2 SS	0,500	12,700	15,45	17,53	11,17	3,98	7,92	7,92	10,41	12,06	14,38	25000	1,220	*	*	*
50-2 SS	0,625	15,875	19,18	21,58	13,84	5,09	10,16	9,52	13,01	15,08	18,11	45000	2,000	*	*	*
60-2 SS	0,750	19,050	24,10	26,80	17,75	5,96	11,91	12,70	15,64	18,09	22,78	60000	2,870	*	*	*
80-2 SS	1,000	25,400	31,10	35,20	22,60	7,94	15,87	15,88	20,82	24,13	29,29	96000	5,050	*	*	*

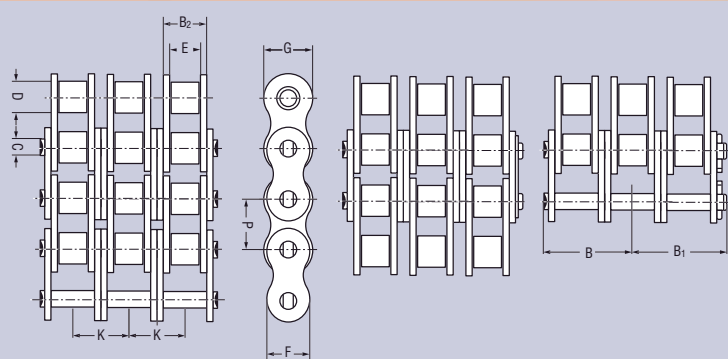

Cadena de rodillos triple ANSI resistente a la corrosión

No. cadena	Paso P		Dimensiones en mm									Carga de rotura mín. N	Peso q kg/m	VF	VS	GG
	Ansi	inch	mm	B	B ₁ max.	B ₂ max.	C max.	D max.	E min.	F	G					
25-3 SS	0,250	6,350	10,53	11,33	4,80	2,32	3,30	3,18	5,01	5,81	6,40	9000	0,370	*	*	*
35-3 SS	0,375	9,525	16,09	17,89	7,46	3,59	5,08	4,78	7,80	9,04	10,13	21000	0,940	*	*	*
40-3 SS	0,500	12,700	22,60	24,76	11,17	3,98	7,92	7,92	10,41	12,06	14,38	37500	1,820	*	*	*
50-3 SS	0,625	15,875	28,28	31,03	13,84	5,09	10,16	9,52	13,01	15,08	18,11	67500	2,980	*	*	*
60-3 SS	0,750	19,050	35,55	38,25	17,75	5,96	11,91	12,70	15,64	18,09	22,78	90000	4,280	*	*	*
80-3 SS	1,000	25,400	45,70	49,90	22,60	7,94	15,87	15,88	20,82	24,13	29,29	144000	7,540	*	*	*

* = Las piezas de conexión están disponibles.

Cadenas de rodillos «heavy»

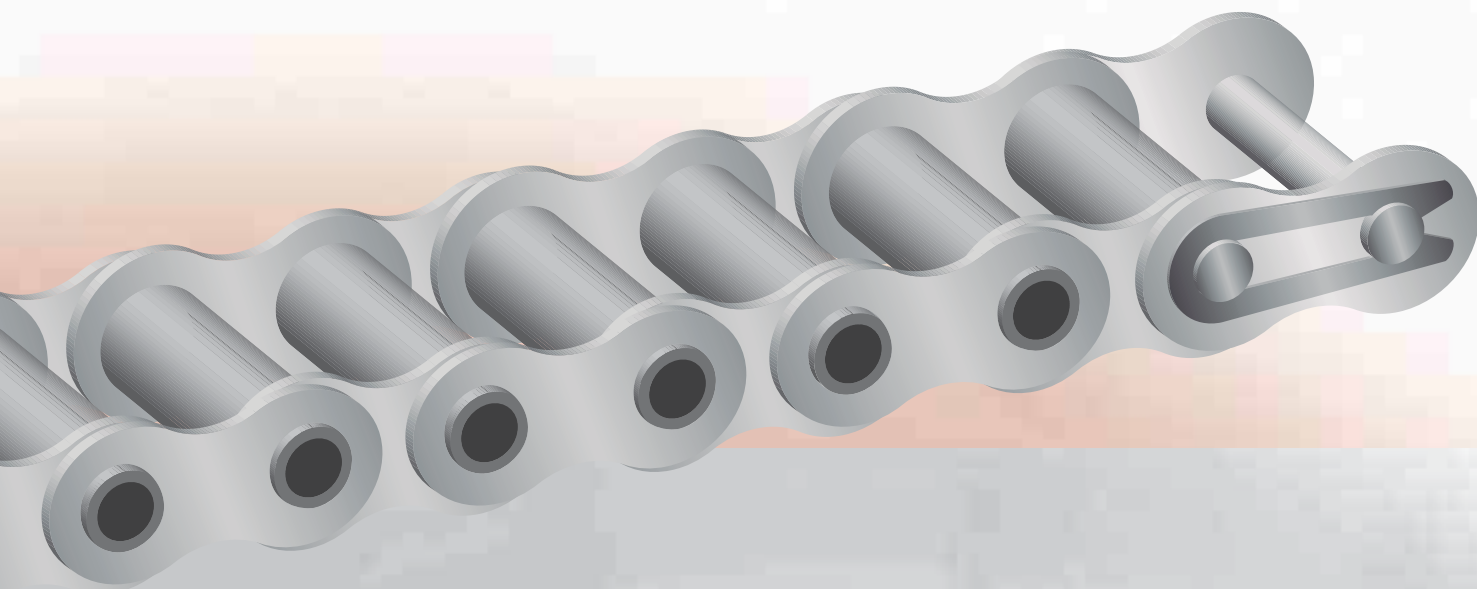

Las cadenas de rodillos «heavy» se fabrican conforme a la especificación ANSI B29.24 M, por lo que pueden intercambiarse con las cadenas de rodillos ANSI del mismo tamaño de paso.

No obstante, las cadenas de la serie H ofrecen valores de fuerza de tracción y de resistencia a la fatiga más altos.

Se emplean acero selecto y/o componentes de cadena sometidos a tratamientos especiales para que las cadenas puedan resistir las fuerzas necesarias y ser utilizadas en duras condiciones de trabajo.

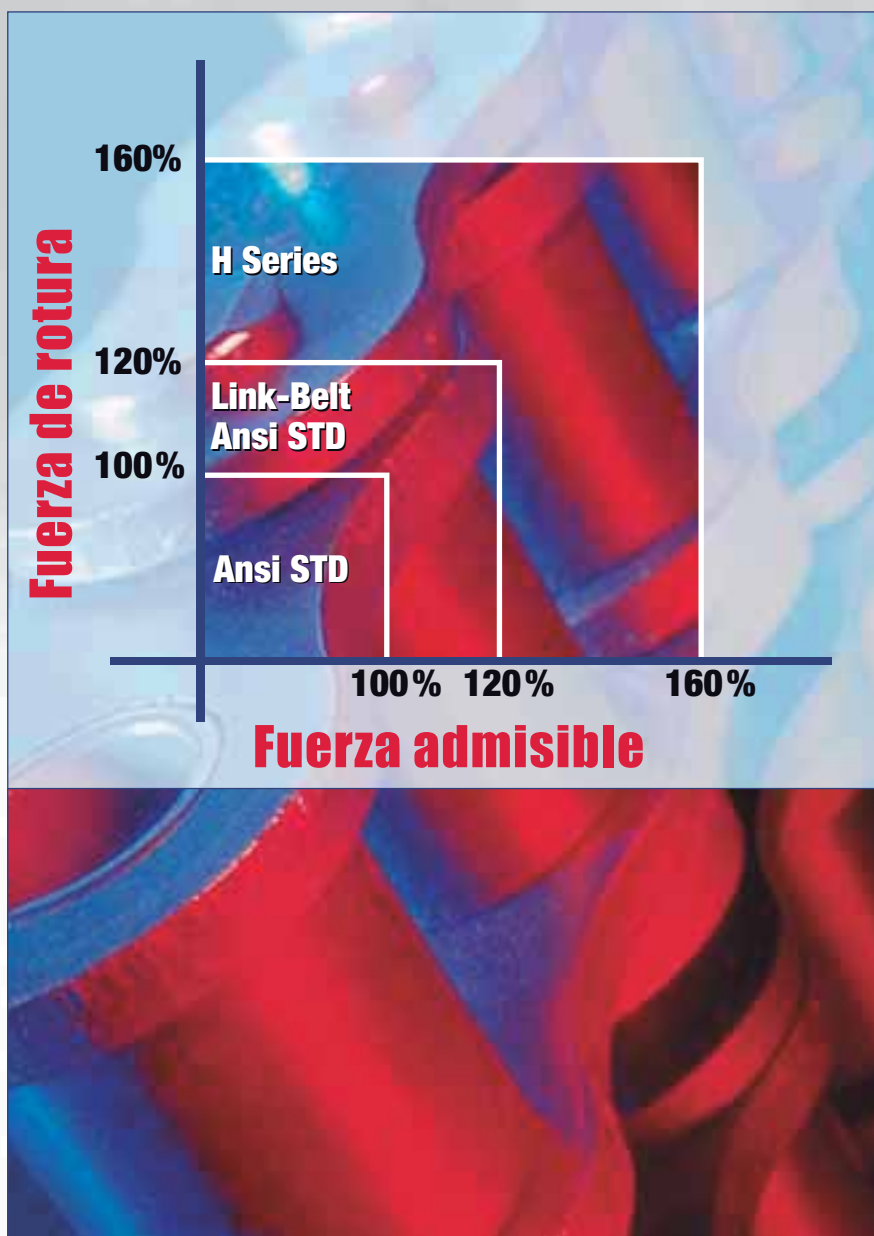

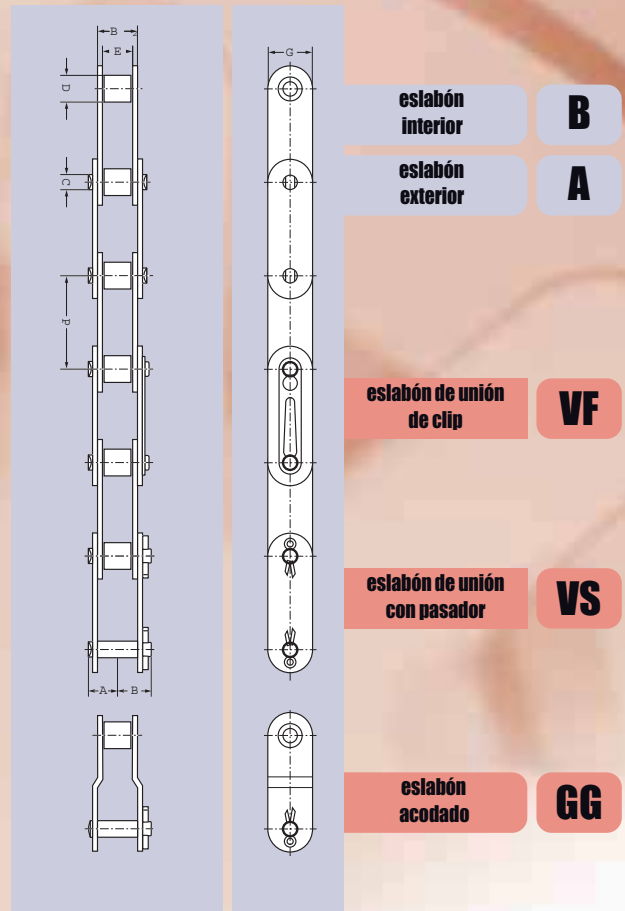

Cadena transportadora ANSI

mallla recta, resistente a la corrosión, serie H

No. cadena	Paso p		Dimensiones en mm									Carga de rotura mín. N	Peso q kg/m			
	Ansi	inch	mm	B	B ₁ max.	B ₂ max.	C max.	D max.	E min.	F	G			K	VF	VS
C 2060 H SS	1,500	38,100	14,40	16,90	19,43	5,96	11,91	12,70	18,09	—	—	29410	1,410	*	*	*
C 2080 H SS	2,000	50,800	18,15	22,55	24,28	7,94	15,87	15,88	24,13	—	—	50980	2,380	*	*	*

Cadena transportadora ANSI

mallla recta, con rodillos guía, resistente a la corrosión, serie H

No. cadena	Paso p		Dimensiones en mm									Carga de rotura mín. N	Peso q kg/m			
	Ansi	inch	mm	B	B ₁ max.	B ₂ max.	C max.	D max.	E min.	F	G			K	VF	VS
C 2062 H SS	1,500	38,100	14,40	16,90	19,43	5,96	22,22	12,70	18,09	-	-	29410	2,120	*	*	*
C 2082 H SS	2,000	50,800	18,15	22,25	24,28	7,94	28,58	15,88	24,13	-	-	50980	3,440	*	*	*

* = Las piezas de conexión están disponibles.

Un gran rendimiento

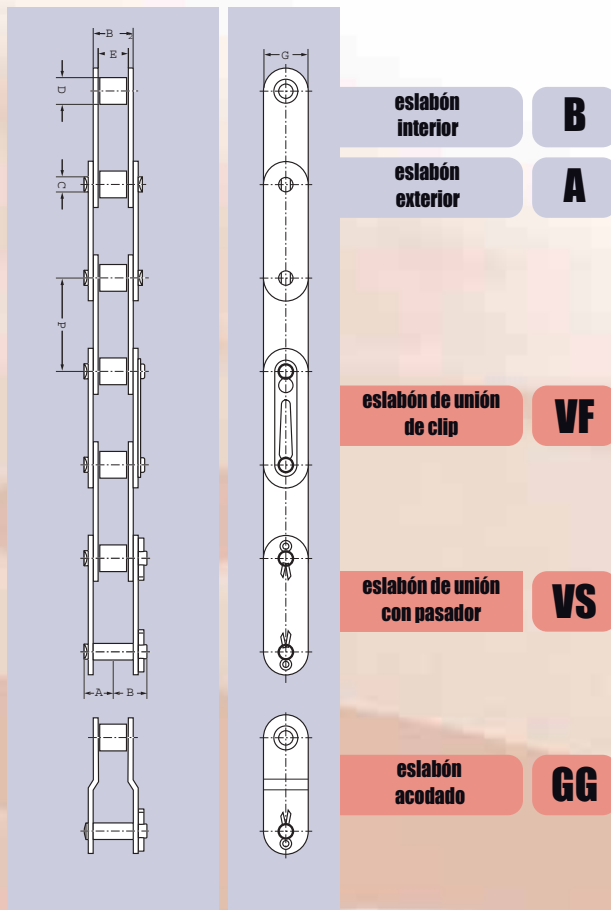

Cadena transportadora ANSI malla recta, resistente a la corrosión

No. cadena	Paso p		Dimensiones en mm									Carga de rotura mín. N	Peso q kg/m	VF	VS	GG	
	Ansi	inch	mm	B	B ₁ max.	B ₂ max.	C max.	D max.	E min.	F	G						K
C 2040 SS	1,000	25,400	8,22	10,32	11,17	3,98	7,92	7,92	12,06	—	—	—	12500	0,472	*	*	*
C 2050 SS	1,250	31,750	10,15	12,40	13,84	5,09	10,16	9,52	15,08	—	—	—	22500	0,804	*	*	*
C 2060 SS	1,500	38,100	12,72	15,27	17,75	5,96	11,91	12,70	18,09	—	—	—	28000	1,130	*	*	*
C 2080 SS	2,000	50,800	16,50	19,85	22,60	7,94	15,87	15,88	24,13	—	—	—	48000	2,080	*	*	*

Cadena transportadora ANSI malla recta, resistente a la corrosión, con rodillos guía

No. cadena	Paso p		Dimensiones en mm									Carga de rotura mín. N	Peso q kg/m	VF	VS	GG	
	Ansi	inch	mm	B	B ₁ max.	B ₂ max.	C max.	D max.	E min.	F	G						K
C 2042 SS	1,000	25,400	8,22	10,32	11,17	3,98	15,88	7,92	12,06	—	—	—	12500	0,827	*	*	*
C 2052 SS	1,250	31,750	10,15	12,40	13,84	5,09	19,05	9,52	15,08	—	—	—	22500	1,270	*	*	*
C 2062 SS	1,500	38,100	12,72	15,27	17,75	5,96	22,22	12,70	18,09	—	—	—	28000	1,850	*	*	*
C 2082 SS	2,000	50,800	16,50	19,85	22,60	7,94	28,58	15,88	24,13	—	—	—	48000	3,140	*	*	*

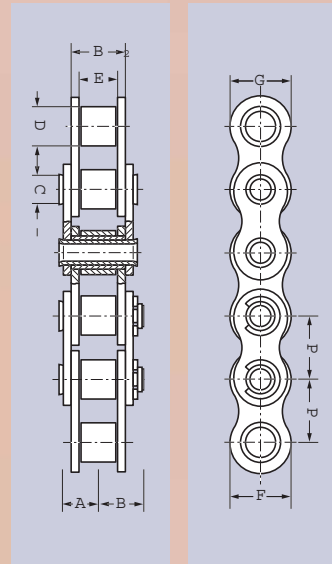

- eslabón interior **B**
- eslabón exterior **A**
- eslabón de unión de clip **VF**
- eslabón de unión con pasador **VS**
- eslabón acodado **GG**

Cadena de pernos huecos ISO



No. cadena	Paso p		Dimensiones en mm									Carga de rotura mín. N	Peso q kg/m	VF	VS	GG
	ISO	inch	mm	B	B ₁ max.	B ₂ max.	C max.	D max.	E min.	F	G					
10 B HB	0,625	15,875	9,70	11,40	13,90	5,94	10,16	9,65	14,70	—	—	17000	0,800	*	*	*
12 B HB	0,750	19,050	11,20	12,80	16,30	6,50	12,07	11,68	15,90	—	—	21000	1,100	*	*	*

Cadena de pernos huecos ANSI

No. cadena	Paso p		Dimensiones en mm									Carga de rotura mín. N	Peso q kg/m	VF	VS	GG
	Ansi	inch	mm	B	B ₁ max.	B ₂ max.	C max.	D max.	E min.	F	G					
40 HB	0,500	12,700	8,38	9,06	10,41	5,71	7,92	7,92	12,06	—	—	12750	0,530	*	*	*
50 HB	0,625	15,870	10,36	11,66	13,84	7,29	10,16	9,52	15,08	—	—	20590	0,820	*	*	*
60 HB	0,750	19,050	13,03	14,05	17,75	8,42	11,91	12,70	18,09	—	—	26470	1,320	*	*	*
80 HB	1,000	25,400	16,82	17,76	22,60	11,42	15,87	15,88	24,13	—	—	50980	2,400	*	*	*

* = Las piezas de conexión están disponibles.

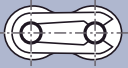
Componentes de cadena Link-Belt

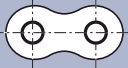
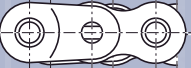
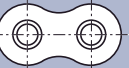
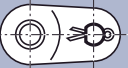
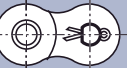
						
Eslabón de unión de clip	Eslabón de unión con pasador	Eslabón exterior remachado	Eslabón acodado doble	Eslabón interior	Eslabón acodado con pasador	Eslabón acodado malla curva
25		25	25	25		
35	35	35	35	35	35	
40	40	40	40	40	40	
50	50	50	50	50	50	
60	60	60	60	60	60	
80	80	80	80	80	80	
	100	100	100	100	100	
	120	120	120	120	120	
	140	140	140	140	140	
	160	160	160	160	160	
	180	180	180	180	180	
	200	200	200	200	200	
A 2040	A 2040	A 2040	A 2040	A 2040		A 2040
A 2050	A 2050	A 2050	A 2050	A 2050		A 2050
A 2060	A 2060	A 2060	A 2060	A 2060		A 2060
C 2040	C 2040	C 2040	C 2040	C 2040	C 2040	
C 2050	C 2050	C 2050	C 2050	C 2050	C 2050	
C 2060	C 2060	C 2060	C 2060	C 2060	C 2060	
C 2042	C 2042	C 2042	C 2042	C 2042	C 2042	
C 2052	C 2052	C 2052	C 2052	C 2052	C 2052	
05 B		05 B	05 B	05 B		
06 B	06 B	06 B	06 B	06 B	06 B	
08 B	08 B	08 B	08 B	08 B	08 B	
10 B	10 B	10 B	10 B	10 B	10 B	
12 B	12 B	12 B	12 B	12 B	12 B	
16 B	16 B	16 B	16 B	16 B	16 B	
	20 B	20 B	20 B	20 B	20 B	
	24 B	24 B	24 B	24 B	24 B	
	32 B	32 B	32 B	32 B	32 B	
C 2060 H	C 2060 H	C 2060 H				
C 2062 H	C 2062 H	C 2062 H	C 2062 H	C 2062 H	C 2062 H	
	C 2080 H	C 2080 H				
	C 2082 H	C 2082 H	C 2082 H	C 2082 H	C 2082 H	
	C 2100 H	C 2100 H				
	C 2102 H	C 2102 H	C 2102 H	C 2102 H	C 2102 H	

Componentes de cadena Link-Belt

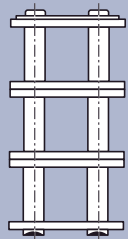
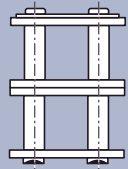
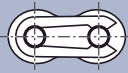

Eslabón de unión de clip

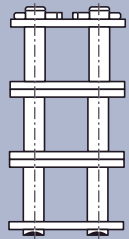
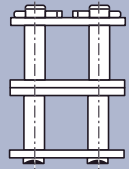
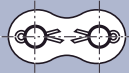

Eslabón de unión con pasador

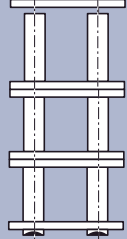
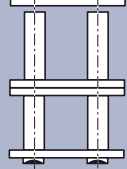
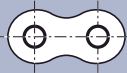

Eslabón exterior remachado

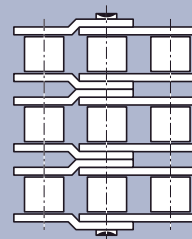
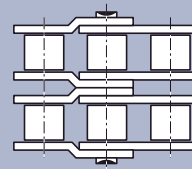
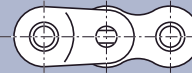

Eslabón acodado doble

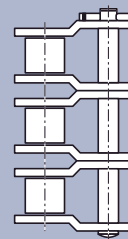
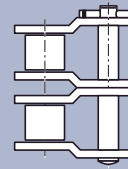
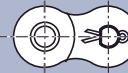

Eslabón acodado con pasador

25-2. -3		25-2. -3	25-2. -3	
35-2. -3	35-2. -3	35-2. -3	35-2. -3	35-2. -3
40-2. -3	40-2. -3	40-2. -3	40-2. -3	40-2. -3
50-2. -3	50-2. -3	50-2. -3	50-2. -3	50-2. -3
60-2. -3	60-2. -3	60-2. -3	60-2. -3	60-2. -3
80-2. -3	80-2. -3	80-2. -3	80-2. -3	80-2. -3
	100-2. -3	100-2. -3	100-2. -3	100-2. -3
	120-2. -3	120-2. -3	120-2. -3	120-2. -3
	160-2. -3	160-2. -3	160-2. -3	160-2. -3
	200-2. -3	200-2. -3	200-2. -3	200-2. -3
06 B-2. -3	06 B-2. -3	06 B-2. -3	06 B-2. -3	06 B-2. -3
08 B-2. -3	08 B-2. -3	08 B-2. -3	08 B-2. -3	08 B-2. -3
10 B-2. -3	10 B-2. -3	10 B-2. -3	10 B-2. -3	10 B-2. -3
12 B-2. -3	12 B-2. -3	12 B-2. -3	12 B-2. -3	12 B-2. -3
16 B-2. -3	16 B-2. -3	16 B-2. -3	16 B-2. -3	16 B-2. -3
	20 B-2. -3	20 B-2. -3	20 B-2. -3	20 B-2. -3
	24 B-2. -3	24 B-2. -3	24 B-2. -3	24 B-2. -3
	28 B-2. -3	28 B-2. -3	28 B-2. -3	28 B-2. -3
	32 B-2. -3	32 B-2. -3	32 B-2. -3	32 B-2. -3
25-2 SS		25-2 SS	25-2 SS	
35-2 SS	35-2 SS	35-2 SS	35-2 SS	35-2 SS
40-2 SS	40-2 SS	40-2 SS	40-2 SS	40-2 SS
50-2 SS	50-2 SS	50-2 SS	50-2 SS	50-2 SS
60-2 SS	60-2 SS	60-2 SS	60-2 SS	60-2 SS
80-2 SS	80-2 SS	80-2 SS	80-2 SS	80-2 SS
06 B-2 SS	06 B-2 SS	06 B-2 SS	06 B-2 SS	06 B-2 SS
08 B-2 SS	08 B-2 SS	08 B-2 SS	08 B-2 SS	08 B-2 SS
10 B-2 SS	10 B-2 SS	10 B-2 SS	10 B-2 SS	10 B-2 SS
12 B-2 SS	12 B-2 SS	12 B-2 SS	12 B-2 SS	12 B-2 SS
16 B-2 SS	16 B-2 SS	16 B-2 SS	16 B-2 SS	16 B-2 SS



Link-Belt® Partner

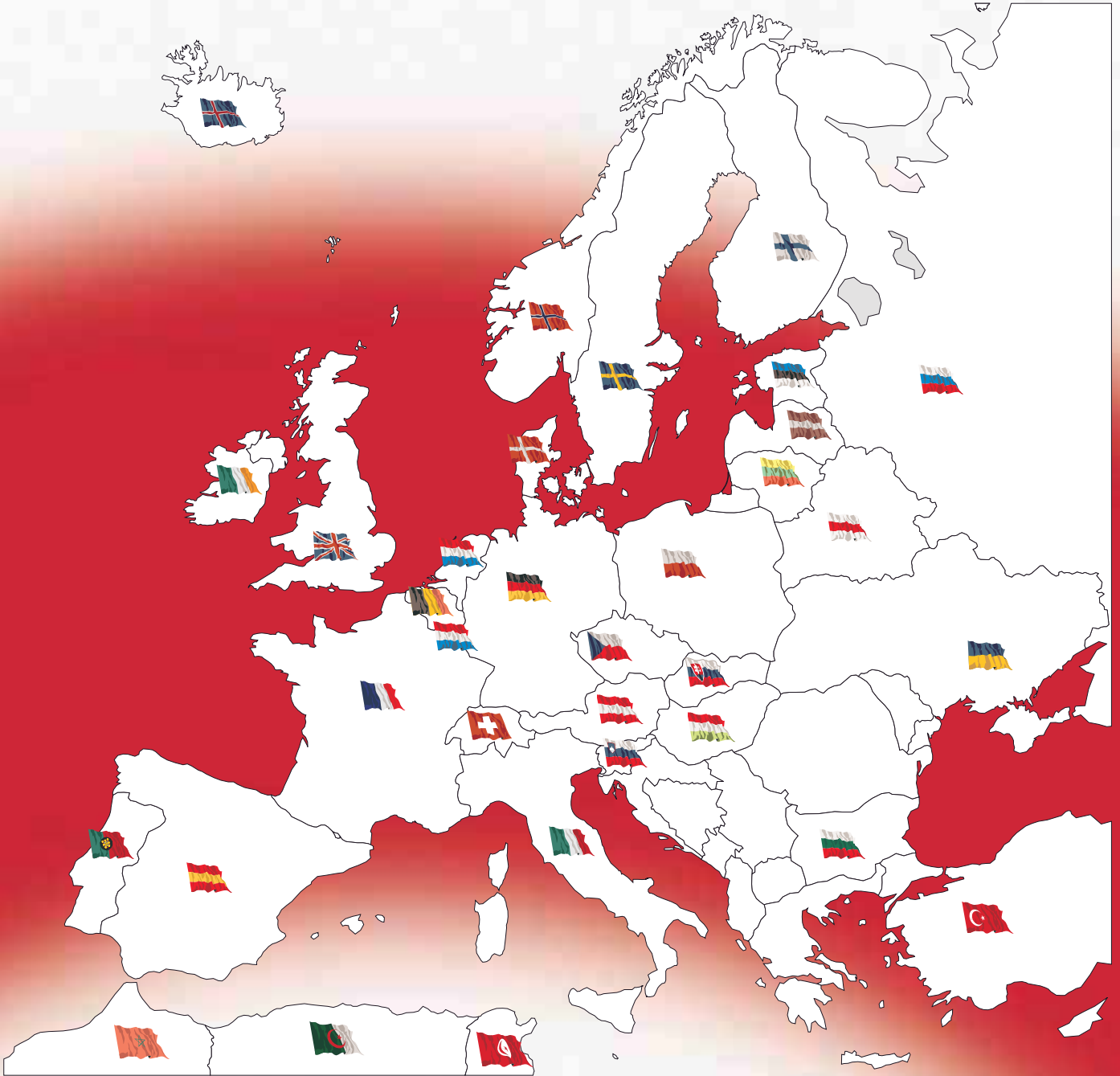

Su técnico comercial de Link-Belt:

Link-Belt®
Nuestros resultados avanzan